

CERWIN-VEGA!
The **LOUD** Speaker Company®



CVM-1022

PROFESSIONELLEN AUDIO-MIXER

WICHTIGE SICHERHEITSHINWEISE



VORSICHT: DER BLITZ IM GLEICHSEITIGEN DREIECK SOLL DEN BENUTZER VOR NICHT ABGESCHIRMTER GEFÄHRLICHER SPANNUNG WARNEN, DIE IM INNEREN DES GERÄTS VORHANDEN IST UND ZU EINEM STROMSCHLAG FÜHREN KANN.



ACHTUNG: DAS AUSTRUFEZEICHEN INNERHALB DES GLEICHSEITIGEN DREIECKS SOLL DEN BENUTZER AUF WICHTIGE WARTUNGSANWEISUNGEN IN DER BEILIEGENDEN DOKUMENTATION AUFMERKSAM MACHEN.



HINWEIS: DIE HAND IN EINEM GLEICHSEITIGEN DREIECK SOLL DEN ANWENDER AUF BESTIMMTE ANLEITUNGEN UND INFORMATIONEN ZUR INBETRIEBNAHME DES GERÄTS HINWEISE UND DIESE MÜSSEN VOR DER ERSTEN INBETRIEBNAHME VOLLSTÄNDIG GELESEN WERDEN.



VORSICHT: ZUR VERMEIDUNG VON FEUER UND STROMSCHLAG KEINE ABDECKUNGEN ODER DAS GERÄTEGEHÄUSE ÖFFNEN. ES BEFINDEN SICH KEINE VOM VERBRAUCHER WARTBAREN TEILE IM INNERN DES GERÄTS. WARTUNGEN DÜRFEN NUR VON GESCHULTEM PERSONAL DURCHGEFÜHRT WERDEN.



ACHTUNG: LESEN UND BEFOLGEN SIE ALLE SICHERHEITSHINWEISE UND HINWEISE ZUM BETRIEB, BEVOR SIE DIESES GERÄT VERWENDEN. BEWAHREN SIE DIESE BEDIENUNGSANLEITUNG AUF, UM SPÄTER DARIN NACHZULESEN: ALLE WARNUNGEN AM GERÄT UND DESSEN VERPACKUNG MÜSSEN GELESEN UND BEFOLGT WERDEN.



ACHTUNG: Dieses Produkt enthält eine Chemikalie, die im Staat Kalifornien bekannt dafür ist, dass sie Krebs und Geburtsschäden oder andere reproduktive Schäden verursachen kann.



VORSICHT: Um die Gefahr von Feuer oder Stromschlag zu verhindern, dieses Gerät niemals Regen oder Feuchtigkeit aussetzen. Verwenden Sie das Gerät nicht in der Nähe von Wasser (z. B. in der Nähe von Badewannen, Waschbecken, Küchenspülen, Waschubern, feuchten Kellern, Swimmingpools usw.). Ziehen Sie vor der Reinigung den Netzstecker aus der Steckdose. Verwenden Sie niemals Verdüner, Reinigungsmittel, Lösungsmittel oder chemisch imprägnierte Tücher. Verwenden Sie für die Reinigung nur ein weiches und trockenes Tuch. Ziehen Sie während eines Gewitters und bei längerer Nichtbenutzung den Netzstecker des Geräts.



VORSICHT: Das Gerät sollte so aufgestellt werden, dass die Belüftung nicht behindert wird. Stellen Sie daher das Gerät niemals auf ein Bett, auf ein Sofa, auf Teppiche oder auf andere ähnliche Oberflächen. Sie dürfen das Gerät nur in Bücherschränke oder Racks einbauen, wenn die vom Hersteller beschriebenen Hinweise zur korrekten Belüftung eingehalten werden. Das Gerät muss fern von Wärmequellen wie Radiatoren, Heizkörpern, Öfen und anderen wärmeerzeugenden Geräten (einschließlich Verstärkern) aufgestellt werden. Kein offenes Feuer, wie z.B. brennende Kerzen auf das Gerät oder in seine Nähe aufstellen.



ACHTUNG: Verwenden Sie das Gerät nur mit stabilen Beistellwagen, Stativen bzw. Tischen. Es kann herunterfallen und bei Personen zu schweren Verletzungen führen bzw. das Gerät selbst kann beschädigt werden. Verwenden Sie das Gerät nur mit dem Beistellwagen, Stativ, Tisch bzw. mit den Befestigungsklammern die vom Hersteller empfohlen oder mit dem Gerät verkauft wurden. Verwenden Sie dabei nur vom Hersteller empfohlenes Befestigungszubehör. Eine Geräte/Wagen-Kombination muss vorsichtig bewegt werden. Schnelles Anhalten, übermäßige Kraftanwendung und unebener Boden können einem Umkippen der Geräte/Wagen-Kombination führen. Stets nur auf einen vom Hersteller empfohlenen oder zusammen mit dem Gerät verkauften Wagen, Ständer, Dreifuß, Gestell oder Tisch benutzen. Bei Verwendung eines Wagens, die Geräte/Wagen-Kombination vorsichtig bewegen, um Verletzungen durch Umstürzen zu vermeiden.



HINWEIS: Sollte das Gerät irreparabel beschädigt werden oder das Ende seiner Lebensdauer erreicht haben, beachten Sie bitte die örtlichen Vorschriften bezüglich der Entsorgung von elektronischen Geräten.



HINWEIS: Stanton Magnetics kann nicht für Schäden verantwortlich gemacht werden und/oder einschließlich Datenverlust durch unsachgemäße Benutzung des Gerätes und/oder von mitgelieferten Anwendungen zur Verwendung mit dem Gerät.

WICHTIGE SICHERHEITSHINWEISE

 **ACHTUNG. UM ELEKTROSCHOCKS ZU VERMEIDEN, STECKEN SIE DEN STROMVERSORGUNGSSTECKER VOLLSTÄNDIG IN DIE STECKDOSE..**

 **ENGLISH:** The apparatus shall be connected to a Mains socket outlet with a protective earthing connection.

GERMAN: Das Gerät ist eine Wandsteckdose mit einem Erdungsleiter angeschlossen werden.

FRENCH: L'appareil doit être connecté à une prise secteur avec connexion à la terre.

SPANISH: El aparato estará conectado a una toma de red eléctrica con una conexión a tierra.

ITALIAN: L'apparecchio deve essere collegato a una presa di rete con una connessione a terra protettiva.

 1. Das Gerät und das Netzteil dürfen nur an eine Stromversorgung angeschlossen werden, deren Spannung und Frequenz mit den Angaben auf dem Gehäuse übereinstimmt.

2. Schützen Sie das Netzkabel, dass möglichst nicht darauf getreten und dass es nicht eingeklemmt wird. Besondere Vorsicht sollte man bei Netzsteckern, Steckdosen und an der Ausgangsstelle im Gerät walten lassen.

3. Nicht die Sicherheiten des polarisierten oder geerdeten Steckers außer Kraft setzen. Ein polarisierter Stecker hat zwei Stifte, wobei der eine breiter ist als der andere. Ein geerdeter Stecker hat zwei Stifte und einen dritten Erdungsstift. Der breitere Stift oder der dritte Erdungsstift ist für Ihre Sicherheit gedacht. Wenn der mitgelieferter Stecker nicht in Ihre Steckdose passt, bitten Sie einen Elektriker die veraltete Steckdose auszuwechseln.

4. Wenn der Netzstecker, der dieses Produkt mit Strom versorgt, eine Sicherung enthält, dann darf diese nur durch eine Sicherung mit der gleichen oder einer niedrigeren Leistung ersetzt werden.

5. Verwenden Sie niemals ein beschädigtes oder durchgescheuertes Netzkabel Sie könnten sich lebensgefährlichen Spannungen aussetzen.

6. Wird das Gerät über einen längeren Zeitraum nicht benutzt, sollte der Netzstecker aus der Steckdose gezogen werden.

7. Nur Befestigungs- und Zubehörteile verwenden, die vom Hersteller empfohlen werden.

 **VERSUCHEN SIE NICHT DAS GERÄT SELBST ZU WARTEN. REPARATUR UND WARTUNG NUR DURCH FACHPERSONAL.**

Verlangen Sie nach Abschluss der Wartungs- und Reparaturarbeiten eine Zusicherung, dass ausschließlich vom Hersteller zugelassene Ersatzteile verwendet wurden, welche die gleichen Eigenschaften wie die Originalteile besitzen und das Sicherheitsprüfungen durchführt wurde, um sicherzustellen, dass sich das Gerät in einem sicheren Betriebszustand befindet.

 **AUSTAUSCH MIT NICHT ZUGELASSENEN ERSATZTEILEN KANN ZU FEUER, STROMSCHLAG ODER ANDEREN GEFÄHRDUNGEN FÜHREN.**

ATTENTION POUR EVITER LES CHOC ELECTRIQUES, INTRODUIRE LA LAME LA PLUS LARGE DE LA FICHE DANS LA BORNE CORRESPONDANTE DE LA PRISE ET POUSSER JUSQU'AU FOND.

 In folgenden Fällen sollte das Gerät von qualifiziertem Personal gewartet werden:

Das Netzkabel oder der Stecker wurde beschädigt.

es sind Gegenstände oder Wasser in das Gerät eingedrungen.

das Gerät wurde Regen oder Flüssigkeiten ausgesetzt.

Es scheint, dass das Gerät nicht richtig funktioniert oder eine deutliche Leistungsänderung aufweist.

Das Gerät wurde fallen gelassen oder das Gehäuse ist beschädigt.

Cerwin-Vega erklärt unter unserer alleinigen Verantwortung, dass dieses Produkt, auf das sich die Erklärung bezieht, mit den folgenden Normen übereinstimmt:



Die Konformitätserklärung kann schriftlich angefordert werden, wenn Sie einen Brief an folgende Adresse richten: Gibson Europe BV - Kamerlingh Onnesweg, 2 - 4131 PK Vianen - The Netherlands Tel : +31 347 32 40 10 - Fax : +31 347 32 40 15

EINFÜHRUNG

Wir danken Ihnen, dass Sie sich für die neue professionelle Audiomischpultserie CV von Cerwin-Vega entschieden haben! Für eine phantastische Klangwiedergabe entwickelt, bietet die professionelle CV Audiomischpultserie beste Klangqualität zu einem erschwinglichen Preis. Die CV Mischpultserie bietet einen Standard für Zuverlässigkeit und Effizienz, welcher sie zu idealen Lösung für jeden DJ, Musiker und Toningenieur macht. Herzlich Willkommen zu einer neuen Ebene professioneller Qualität bei der Klangleistung!

AUSPACKEN u. INSTALLATION

Obwohl die Installation unseres neuen Mischpults weder kompliziert, noch die Bedienung schwierig ist, sollten Sie sich ein paar Minuten Zeit nehmen, diese Bedienungsanleitung für ein ordnungsgemäße Verkabelung zu lesen und sich mit den Funktionen des Geräts vertraut zu machen. Seien Sie beim Auspacken des Geräts sehr vorsichtig und werfen Sie den Karton und das weitere Verpackungsmaterial nicht weg. Es kann möglicherweise zum Transport des Geräts und zum Rücksenden des Geräts für Servicearbeiten nötig sein. Um Schäden zu vermeiden und eine lange zuverlässige Nutzung zu gewährleisten, stellen Sie das Gerät niemals in die Nähe eines Heizkörpers, vor Heissluftaustrittsöffnungen, in direktes Sonnenlicht, an Orte mit hoher Feuchtigkeit oder viel Staub. Verbinden Sie das Gerät mit den Systemkomponenten gemäß der Beschreibung auf den folgenden Seiten.

MERKMALE

- 2 Mono und 4 Stereo Line-Eingänge mit 4 XLR Mikrofoneingängen
- Main L/R 6,3 mm Klinkenbuchse
- 3-Band Kanalequalizer mit ± 15 dB (HF, LF) und ± 12 dB (MF) Regelung für jeden Eingangskanal
- Phantomspeisungsschalter (+48V) für einfachen Anschluss von Kondensatormikrofonen, die typischerweise eine externe Stromversorgung benötigen
- Peak-LED-Anzeige, um das Eingangssignal jedes Mikrofonkanals zu überwachen
- Gain (Trim)-Regler mit Empfindlichkeitsmarkierungen für sowohl Mikrofon- als auch Line-Eingänge
- Tiefpass (HPF)-Schalter schaltet den Filter mit einer Grenzfrequenz bei 75Hz ein, um die Trittschallaufnahme des Mikrofons zu eliminieren
- Aux- und EFX-Regler, um den Signalpegel einzustellen, der zum jeweiligen Bus geschickt wird
- Schwenk-Regler (Mono-Kanal), um das Signal zwischen dem linken und rechten Masterbus einzustellen
Balance-Regler (Stereo-Kanal), um den Pegel zwischen linken und rechten Signalen einzustellen
- Tape in Stereo RCA-Buchsen für den Anschluss eines CD- oder MP3-Players
- Aufnahme Stereo RCA-Ausgangsbuchsen für den Anschluss eines Audiorecorders
- Pegelregler für Kopfhörer und Controll Room-Anschlüsse

BEDIENELEMENTE GERÄTEVORDERSEITE – KANAL-KONTROLLABSCHNITT

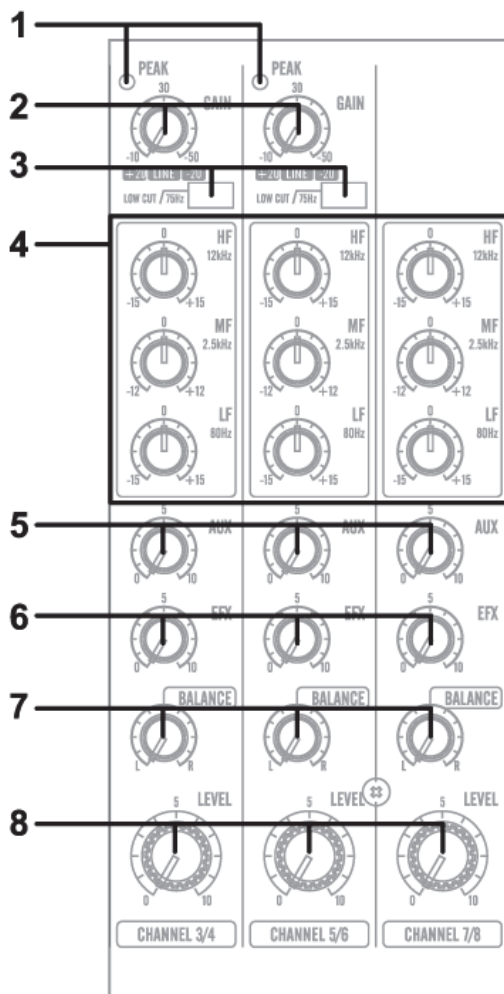

(1). PEAK-LED-ANZEIGE

Mit dieser LED Anzeige können Sie den Pegel des Eingangssignals zum Kanal prüfen. Die Peak-Anzeige leuchtet auf, wenn das Eingangssignal 5dB unter dem Clipping-Punkt des Kanals liegt. Diese Anzeige zeigt den Pegel des Post-EQ/Pre-Fadersignals an. Wenn die PEAK-Anzeige bei hohen Transienten länger aufleuchtet, müssen Sie den GAIN-Regler benutzen, um die Eingangsempfindlichkeit des Kanals zu verringern. Wenn dies nicht funktioniert, verringern Sie den Ausgangspegel der angeschlossenen Quelle.

(2). GAIN-REGLER

Verwenden Sie diesen Regler entsprechend zur Höhe des Eingangssignals, um den Eingang auf einen geeigneten Pegel einzustellen. Das beste Gleichgewicht zwischen dem S/N und dynamischem Bereich wird erreicht, wenn Sie den GAIN-Regler so einstellen, dass die Peak-Anzeige gelegentlich aufleuchtet. Dieser Regler stellt die Empfindlichkeit des Mic-Eingangskanals zwischen -50dB und -6dB und die des Line-Eingangs zwischen -30dB und +14dB ein. Die Mono/Stereokombinations-Eingangskanäle haben eine Empfindlichkeit von +20dB bis -20dB.

(3). HPF (Hochpassfilter, scheidet Frequenzen unterhalb 75Hz ab)

Die Taste schaltet den HPF ein oder aus. Um den HPF einzuschalten, drücken Sie die Taste (☑).

(4). 3 BAND-EQUALIZER-REGLER

Dies ist ein 3-Band-Equalizer mit Mittelfrequenzen, Bereich und Typ, wie unten dargestellt. Wenn sich alle Regler in der „0“-Stellung befinden, ist der Frequenzgang flach.

REGLER	MAX. BOOST/CUT	FREQUENZ	TYP
HIGH	±15dB	12kHz	Shelving
MID	±12dB	2.5kHz	Peaking
LOW	±15dB	80Hz	Shelving

(5). AUX-REGLER

Diese Drehregler kontrollieren den Pegel der Signale, die zum AUX-Bus geschickt werden.

(6). EFX-REGLER

Diese Regler kontrollieren den Pegel der Signale, die zum EFX-Bus geschickt werden. Die Kanalsignale, die von diesem Bus gemischt werden, haben ihren Gesamtpegel, der durch den EFX SEND-Regler zur EFX SEND-Buchse auf der Gerätevorderseite eingestellt wird. Das EFX-Bussignal wird auch dem internen digitalen Signalprozessor zugeführt. Da sich dieser Regler nach dem Kanalfader befindet, wird der Signalpegel von der Kanalfader-Einstellung beeinflusst.

(7). PAN/BAL-REGLER

PAN (Mono-Kanal)

Dieser Regler schwenkt das Kanalsignal zwischen Masterbus-L und -R, folglich bestimmt er die wahrgenommene Klangposition dieses Kanals im Ausgangs-Stereoklangfeld. Wenn beispielsweise ein PAN-Regler ganz nach links eingestellt ist, wird der Ton jenes Kanals nur vom linken Lautsprechersystem ausgegeben. Wenn er ganz nach rechts eingestellt ist, wird der Ton nur vom rechten Lautsprechersystem ausgegeben. Dazwischenliegende Einstellungen lassen den Ton an der entsprechenden Position im Stereoklangfeld erscheinen.

BALANCE (Stereokanal)

Dieser Regler stellt die Balance oder die L/R-Stellung des Stereo-Eingangssignals ein. Drehen des BALANCE-Regler nach links von der Mittelstellung bewegt die scheinbare Quelle zum MAIN MIX L-Bus, nach rechts bewegt die Quelle zum MAIN MIX R-Bus.

(8). KANAL-FADER

Dies ist der Hauptpegelregler der Kanäle. Er legt den Pegel des Signals fest, das vom Kanal an die Mastermix- und Effektbusse gesendet wird. Er dient zur Einstellung der Eingangskanalfader, die den Mix oder die Balance der Audiopegel zwischen den Instrumenten oder anderen Quellen zu den Eingängen bestimmen. Wenn ein Kanal nicht verwendet wird, muss seine Lautstärke auf den kleinsten Wert eingestellt werden, um zu verhindern, dass unerwünschtes Rauschen am Hauptprogrammkanal auftritt.

BEDIENELEMENTE GERÄTEVORDERSEITE – MAIN-REGLERABSCHNITT

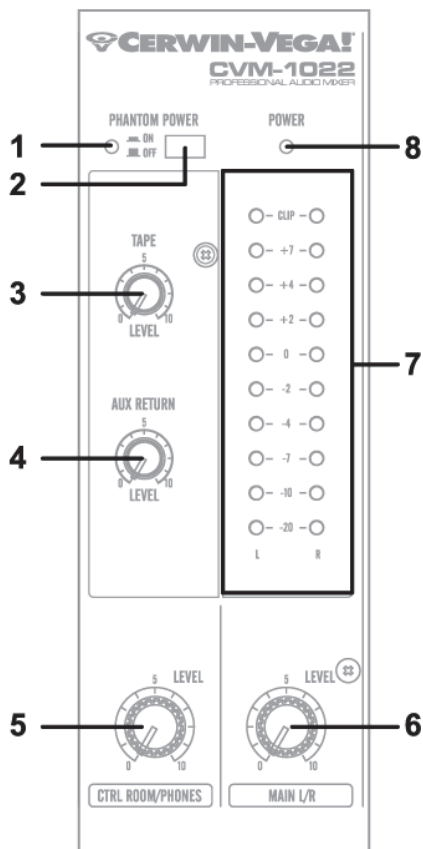

(1). PHANTOMSPEISUNGS-ANZEIGE

Die Anzeige leuchtet auf, wenn die Phantomspeisungstaste eingeschaltet wurde.

(2). PHANTOMSPEISUNGSTASTE

Die Taste schaltet die Phantomspeisung ein oder aus. Wenn Sie die Taste einschalten, versorgt das Mischpult alle Kanäle mit Strom, die XLR-Mikrofoneingangsbuchsen besitzen. Schalten Sie diese Taste ein, wenn Sie ein oder mehrere Kondensatormikrofone verwenden.

⚠ ACHTUNG: Achten Sie darauf, dass das verwendete Mikrofon kompatibel ist oder es erhält keine Phantomspeisung. Nichtbefolgen kann zur Beschädigung des Geräts führen. Bitte beachten Sie die Hinweise unten.

HINWEIS: Wenn diese Taste eingeschaltet ist, liefert das Mischpult DC +48V an den Pins 2 und 3 aller der XLR MIC INPUT-Buchsen.

HINWEIS: Achten Sie darauf, dass diese Taste ausgeschaltet ist (), wenn Sie keine Phantomspeisung benötigen.

HINWEIS: Wenn die Taste gedrückt wurde (), achten Sie darauf, dass an die XLR-Eingangsbuchsen nur Kondensatormikrofone angeschlossen sind. Beachten Sie jedoch, dass die Taste ohne Probleme eingeschaltet bleiben kann, wenn Sie symmetrische dynamische Mikrofone anschließen. Achten Sie vor dem Anschluss darauf, dass das verwendete symmetrische dynamische Mikrofon in keinsten Weise durch die Phantomspeisung beeinflusst wird. Das gleiche gilt für Bändchen-Mikrofone.

HINWEIS: Wenn die Taste gedrückt wurde (), verwenden Sie an den XLR-Eingangsbuchsen keine Single-Ended (unsymmetrische) Mikrofone. Stecken Sie die Instrumentenausgänge nicht in die XLR-Buchse, es sei denn, Sie sind sich sicher, dass dies ungefährlich ist.

HINWEIS: Um Schäden an den Lautsprechern zu vermeiden, schalten Sie den Verstärker (oder Aktivlautsprecher) aus, bevor Sie diese Taste ein- oder ausschalten. Außerdem empfehlen wir Ihnen, alle Regler (MAIN L/R, CTRL ROOM / HEADPHONE usw.) auf den niedrigsten Wert einzustellen, bevor Sie die Taste betätigen, um laute Knackgeräusche zu vermeiden, die zu Hörschäden oder Schäden am Gerät führen können.

(3). TAPE IN-REGLER

Dieser Regler stellt den Pegel des Wiedergabesignals ein, das von den TAPE IN RCA-Buchsen zum Mastermixbus auf dem oberen Bedienfeld gesendet wird.

(4). STEREO RETURN-REGLER

Stellt den Pegel des gemischten L/R-Signals ein, das von der RETURN-Buchse (L (MONO) und R) zum MAIN L/R-Bus gesendet wird.

(5). CTRL ROOM/PHONES-REGLER

Regelt den Pegel des Signalausgangs zur HEADPHONE-Buchse, sowie zum CONTROL ROOM L- und R Buchsen.

(6). MAIN L/R MASTERFADER

Diese Fader stellen den endgültigen Pegel der kombinierten Signale aller Kanäle ein.

(7). AUSGANGSPEGELANZEIGE

Eine senkrechte Reihe von zehn LEDS zeigt die ständig den Ausgangspegel des MAIN OUTPUT L/R an. Diese Anzeigart ist bei schlechten Beleuchtungsbedingungen gut sichtbar. Die 0-LED zeigt einen Ausgangspegel von + 4dB für den + 4dB-Ausgang an (welcher der Nennpegel ist).

(8). BETRIEBSANZEIGE

Die Anzeige leuchtet auf, wenn der Netzschalter eingeschaltet wurde.

BEDIENELEMENTE GERÄTEVORDERSEITE – EIN-/AUSGANGSANSCHLÜSSE

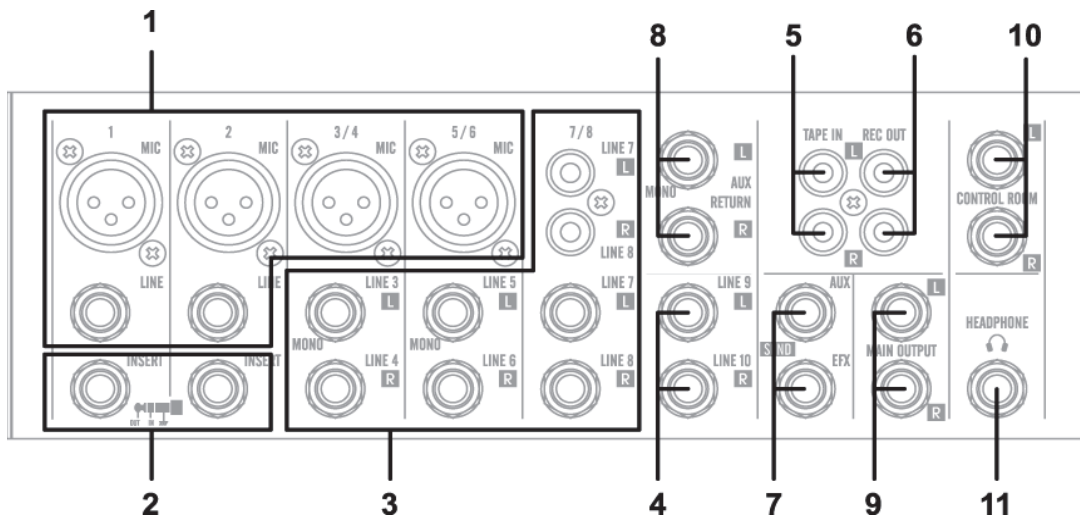

(1). Kanaleingangsbuchsen

MIC-BUCHSEN

Für symmetrische niederohmige Mikrofoneingänge wird eine 3-polige XLR-Buchse verwendet. (Pin 1: Mantel, 2: heiß, 3: kalt)

SYMMETRISCHE LINE IN-EINGANGSBUCHSEN

Für symmetrische oder unsymmetrische Signale mit Line-Pegel wird eine standardmäßige 6,3 mm-Klinkenbuchse verwendet. Zu den Signalen mit Line-Pegel gehören beispielsweise die meisten elektronischen Keyboards, Synthesizer, Turn-Tables (mit entsprechenden Vorverstärkern), Tape Decks und die Line-Ausgänge von anderen Mischpulten.

(2). KANAL-INSERT I/O-BUCHSE

Diese Ein-/Ausgangsbuchsen befinden sich zwischen dem Kopfhörerverstärker und dem Hochpassfilter. An diesen Buchsen können Sie grafische Equalizer, Kompressoren, Rauschfilter oder andere Geräte anschließen.

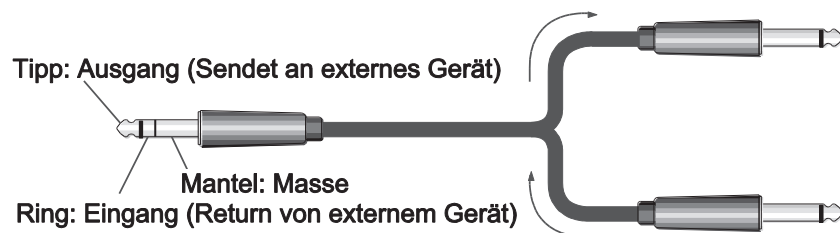

(3, 4). KANALEINGANGSBUCHSEN

Diese sind unsymmetrische Stereo Line-Eingangsbuchsen. Zwei Buchsenarten stehen zur Verfügung, die Klinken- und die RCA-Buchse.

(5). TAPE IN-BUCHSEN

An diese RCA-Buchse wird eine Stereo-Tonquelle angeschlossen. Verwenden Sie diese Buchsen, wenn Sie einen CD- oder DAT-Player zur Überwachung direkt am Mischpult anschließen möchten.

HINWEIS: Sie können den Signalpegel mittels des TAPE IN-Reglers im MAIN-Reglerabschnitt einstellen.

(6). REC OUT-BUCHSEN

Die REC OUT-Buchsen senden das Pre-Fadersignal vom Masterbus zur Aufnahme durch das Tapedeck.

(7). SEND-BUCHSEN

* AUX: Diese sind unsymmetrische Ausgangs-Klinkenbuchsen. Diese Buchsen geben das Signal vom jeweiligen AUX-Bus aus. Benutzen Sie diese Buchsen beispielsweise zum Anschluss eines Effektors, einer Cuebox oder weiterer Geräte, wie einem Überwachungssystem.

* EFX: Diese sind unsymmetrische Ausgangs-Klinkenbuchsen, die das Signal vom EFFECT-Bus ausgeben. Benutzen Sie diese Buchsen beispielsweise zum Anschluss eines externen Effektors.

(8). STEREO RETURN L (MONO), R-Buchse

Dies sind unsymmetrische 6,3 mm Line-Eingangsklinkenbuchsen. Das Signal, das von diesen Buchsen empfangen wird, wird zum MAIN- und AUX-Bus gesendet. Diese Buchsen werden normalerweise benutzt, um ein Returnsignal von einem externen Effekt (Reverb, Delay usw.) zu empfangen.

HINWEIS: Diese Buchsen können auch als ein Hilfsstereo Eingang benutzt werden. Wenn Sie nur die L (MONO)-Buchse angeschlossen haben, wird das Mischpult das Signal als einkanalig erkennen und wird das gleiche Signal sowohl an der L- als auch der R-Buchse ausgeben.

(9). MAIN L/R-OUTPUT-BUCHSEN

Diese Buchsen liefern das Stereoausgangssignal des Mischpults. Benutzen Sie diese Buchsen, um beispielsweise Endverstärker anzuschließen, die Ihre Hauptlautsprecher versorgen. Sie können diese Buchsen auch verwenden, wenn Sie das Signal aufzeichnen möchten, das den Pegelregler nutzt und vom Hauptfader im MAIN-Reglerabschnitt geliefert wird. TRS symmetrische Ausgangs-Klinkenbuchse.

(10). CONTROL ROOM-AUSGANGSBUCHSEN

Benutzen Sie diese Stereo-Ausgangs-Klinkenbuchsen, um Ihr Monitorsystem anzuschließen.

HINWEIS: Das Signal, das von diesen Buchsen überwacht wird, wird durch die Einstellungen des MAIN-ALT 3/4-Umschalters, des TAPE IN-Schalters und der PFL-Schalter an den Eingangskanälen gewählt.

(11). HEADPHONE-BUCHSE

Anschluss von Kopfhörern. Dies ist Stereo-Ausgangs-Klinkenbuchse (3-adriger TRS).

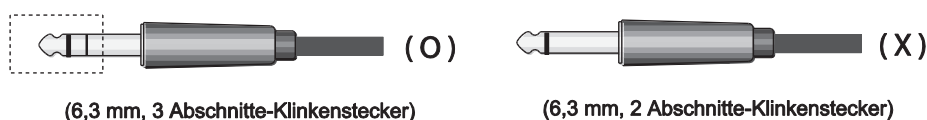

HINWEIS: Das Signal, das von diesen Buchsen überwacht wird, wird durch die Einstellungen des MAIN-ALT 3/4-Umschalters, des TAPE IN-Schalters und der PFL-Schalter an den Eingangskanälen gewählt.

BEDIENELEMENTE AUF DER GERÄTERÜCKSEITE



(1). NETZADAPTER-EINGANGSANSCHLUSS

Anschluss des mitgelieferten Netzadapters.

HINWEIS: Verwenden Sie nur den Adapter, der mit diesem Mischpult mitgeliefert wurde. Die Verwendung eines anderen Netzadapters kann zu einem Feuer oder Stromschlag führen.

(2). POWER-SCHALTER

Schalten Sie mit diesem Schalter das Mischpult ein (ON) oder aus (OFF).

WICHTIGE PUNKTE

- Verwenden Sie auf alle Fälle hochwertige Audiokabel mit doppelter Abschirmung. Prüfen Sie auf Instabilitäten am Ausgang.
- Verbinden Sie stets beide Litzen an beiden Enden und achten Sie darauf, dass die Abschirmung nur an einem Ende angeschlossen ist.
- Schließen Sie die Haupterdleitung nicht an jedem Gerät an. Dies wird sowohl für die Sicherheit als auch als Abschirmungsreturn zum Systemstartpunkt benötigt.
- Geräte, die symmetrische Ein- und Ausgänge besitzen, müssen vom Geräterack bzw. anderen Geräten elektrisch isoliert werden, um Erdungsschleifen zu vermeiden.

Es ist wichtig daran zu denken, dass alle Geräte, die an Netzleitungen angeschlossen sind, potenzielle Quellen für Brummen und Störungen darstellen und sowohl elektrostatische als auch elektromagnetische Strahlung aussenden. Zusätzlich dienen die Netzleitungen auch als ein Überträger für viele Arten von Funkstörungen durch Elektromotoren, Klimaanlage, Thyristor-Lichtdimmer usw. Selbst wenn das Erdungssystem in Ordnung ist, sind alle Versuche sinnlos, Brummgeräusche zu vermindern. In extremen Fällen wird es keine Alternative geben, als eine vollständig getrennte und unabhängige „technische Erde“ aufzubauen, um die vorhandene „laute Erde“ zu ersetzen. Wenden Sie sich jedoch stets an Ihr örtliches Elektrizitätsversorgungsunternehmen, um zu gewährleisten, dass keine Sicherheitsvorschriften verletzt wurden.

ANSCHLÜSSE



Tabelle A (6,3 mm TRS)	Mantel	Ring	Spitze
Insert	Schirm	Return	Send
Symmetrische Leitung	Masse	Kalt (-)	Heiß (+)
Unsymmetrische Leitung	Masse	nicht verfügbar	Heiß (+)
Kopfhörer	Mantel	Rechts	Links

Tabelle B (XLR)	Pin 1	Pin 2	Pin 3
XLR	Abschirmung/Masse	Kalt (-)	Heiß (+)

ANSCHLÜSSE – VERBINDER UND KABELKONFIGURATIONEN

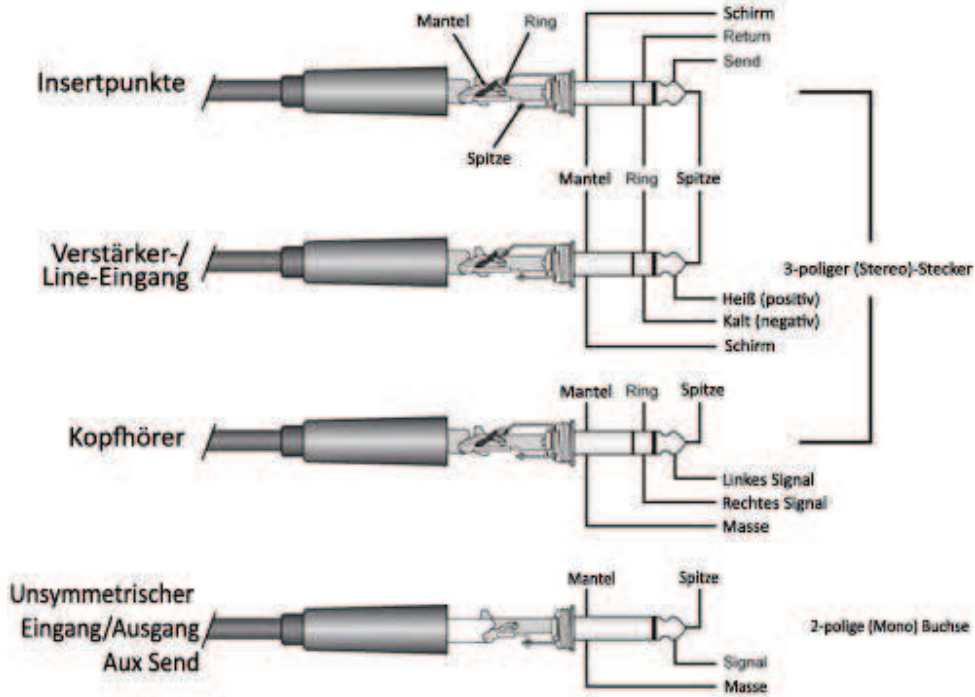
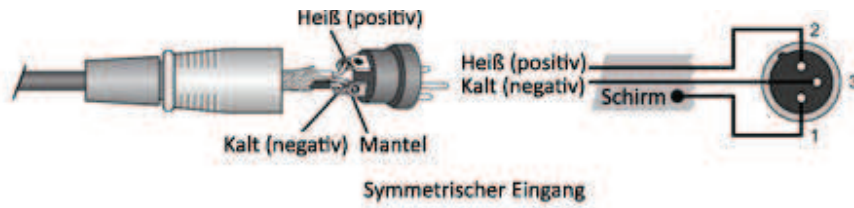
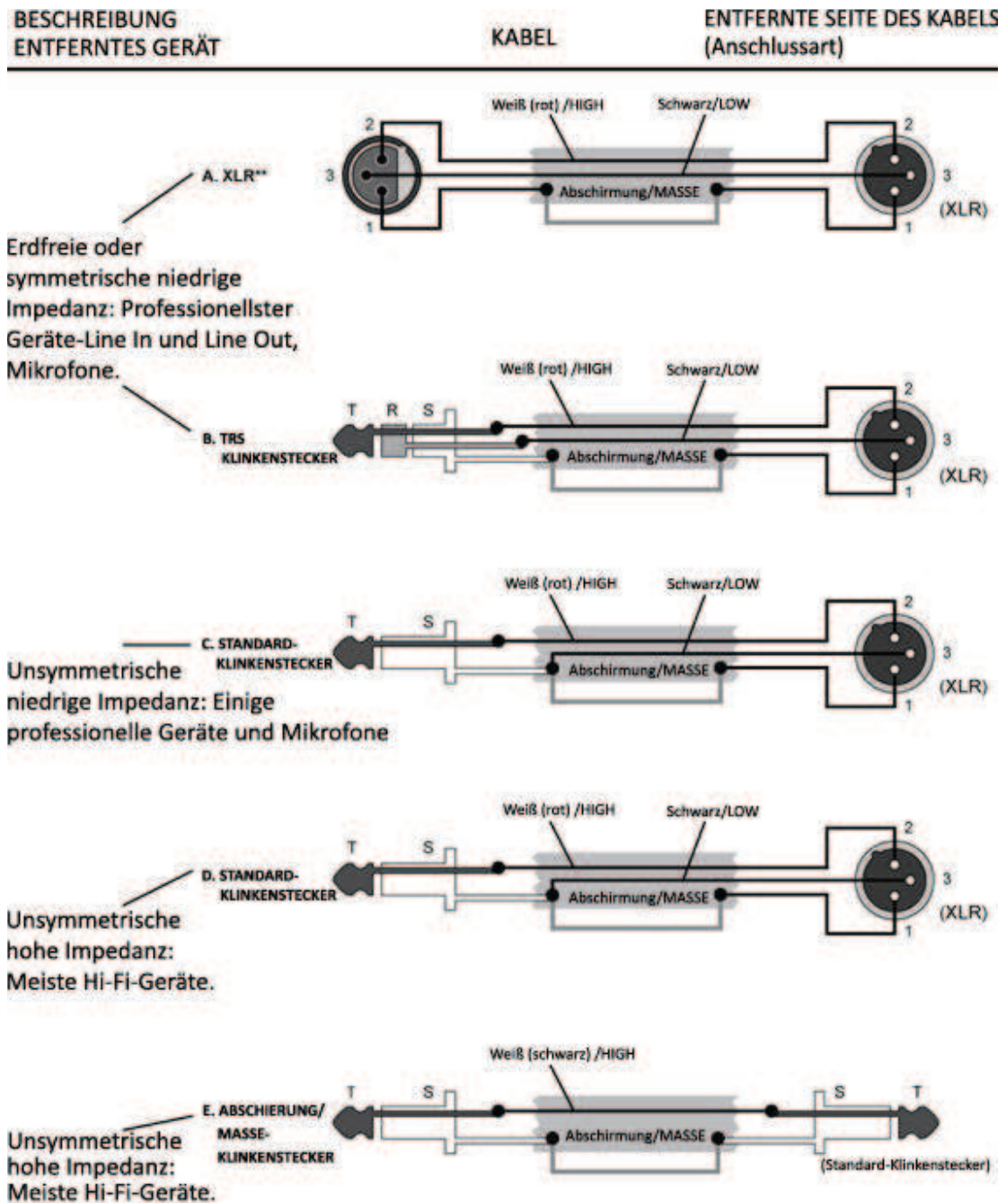

ANWENDUNGEN – HEIM-AUFNAHME

Setupverfahren

1. Achten Sie vor dem Anschluss der Mikrofone und Instrumente darauf, dass alle Geräte ausgeschaltet sind. Stellen Sie auch sicher, dass alle Kanalfader und Masterregelungsfader des Mischpults heruntergezogen wurden.
2. Schließen Sie für jeden Anschluss ein Ende des Kabels an das entsprechende Mikrofon oder Instrument und das andere Ende an die entsprechende Eingangsbuchse am Mischpult an.
3. Um eine Beschädigung der Lautsprecher zu vermeiden, schalten Sie die Geräte in folgender Reihenfolge ein: Peripheriegeräte -> Mischpult -> Leistungsverstärker (oder Aktivlautsprecher)

HINWEIS: Zum Ausschalten des Systems schalten Sie die Geräte in umgekehrter Reihenfolge aus: Leistungsverstärker (oder Aktivlautsprecher) -> Mischpult -> Peripheriegeräte.

HINWEIS: Wenn ein Eingangskanal eine MIC INPUT- und eine LINE INPUT-Buchse bietet, können Sie eine dieser Buchsen verwenden, aber nicht beide gleichzeitig. Bitte schließen Sie nur eine dieser Buchsen an jedem Kanal an.

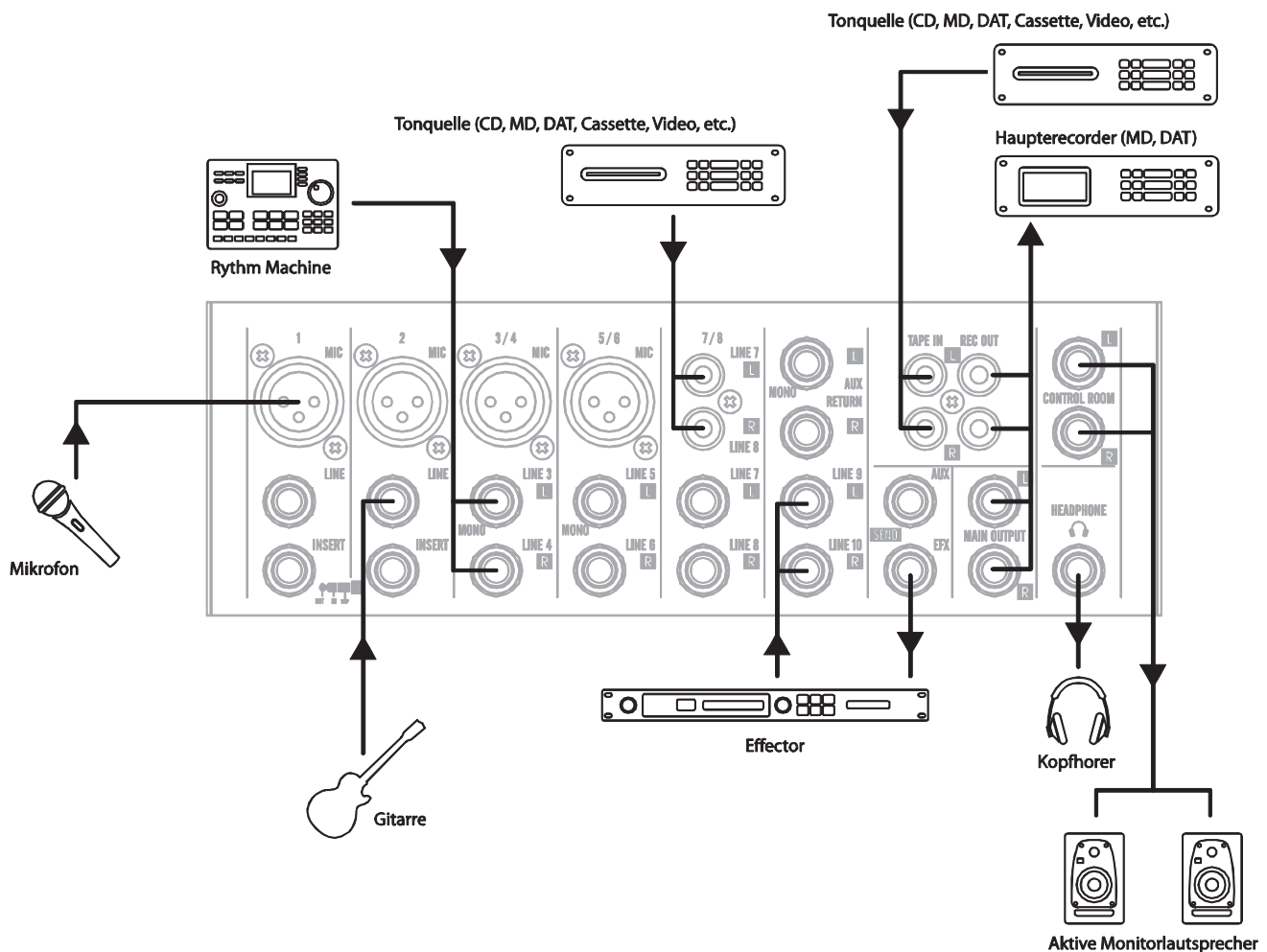

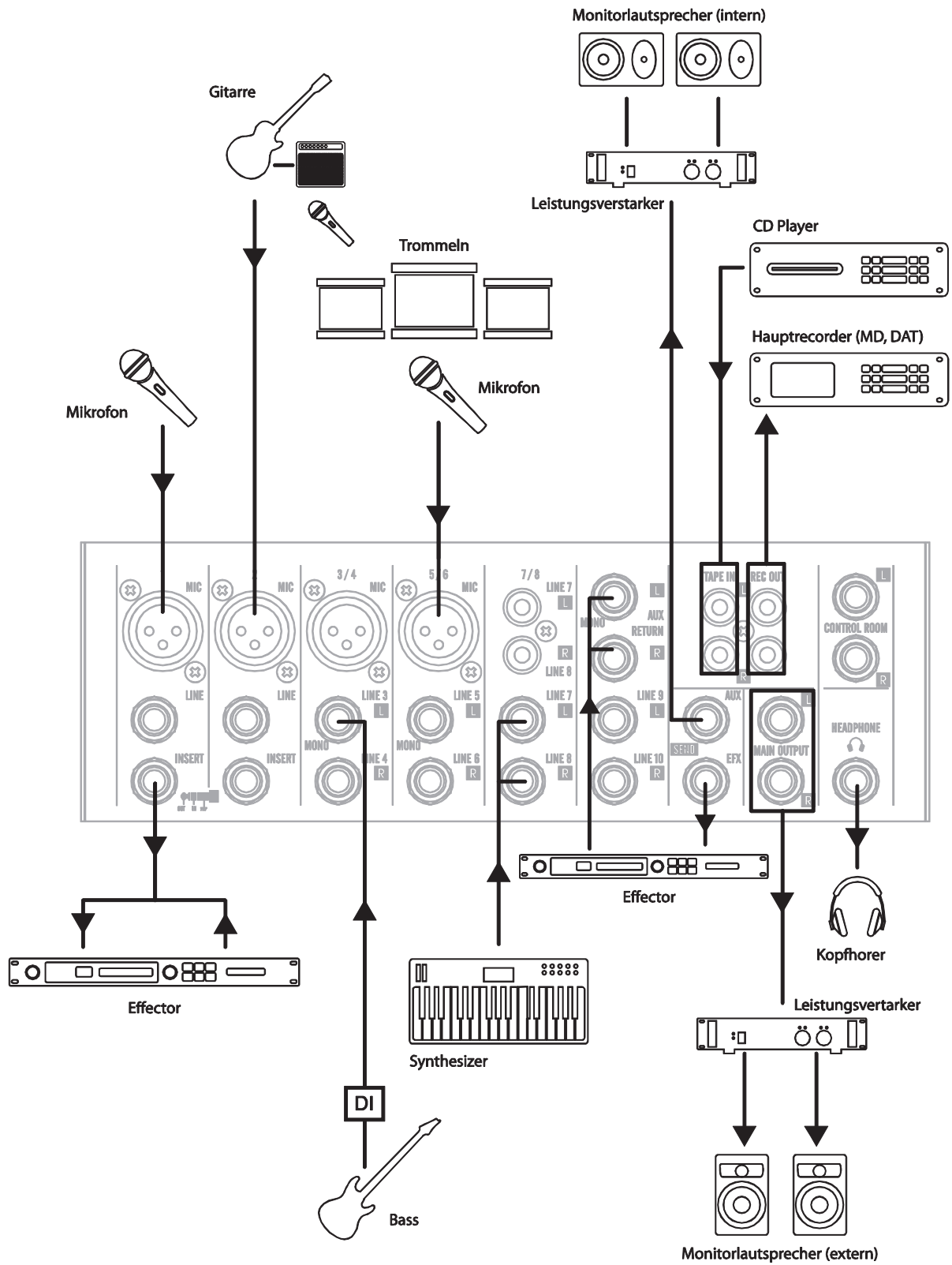

BLOCKDIAGRAMM

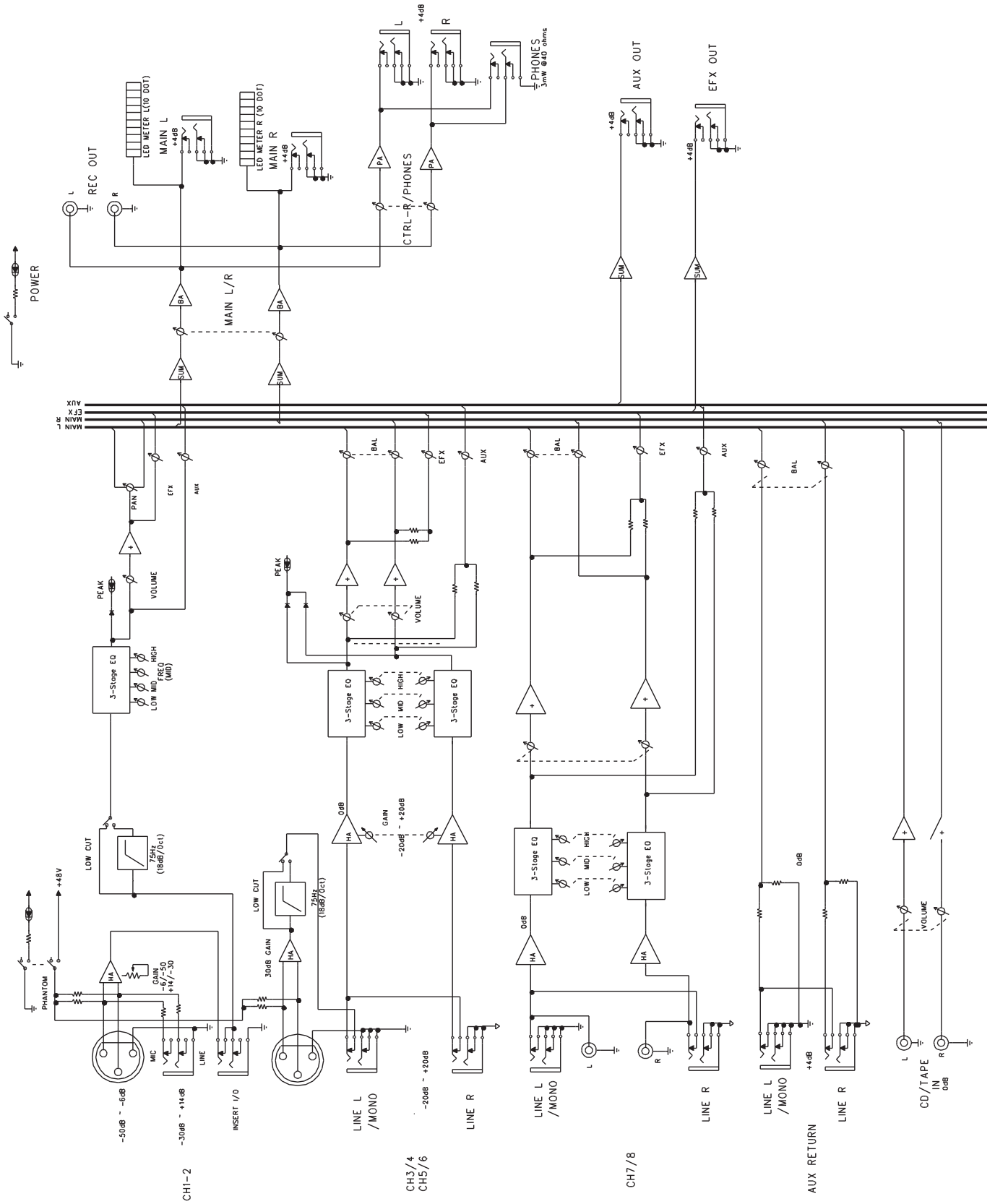

ALLGEMEINE TECHNISCHE DATEN

*0dB=0.775Vrms, 0dBV=1VRMS

Maximaler Ausgangspegel (0,5% T.H.D. bei 1 kHz)	+20dB (MAIN L/R), +20dB (AUX, EFX, CTRL ROOM) +20dB (INSERT) mehr als 100mW (HEADPHONES) @ 33Ω
T.H.D.	<0.1% @ +14dB 20Hz~20kHz (MAIN L/R, AUX SEND, EFX SEND, CTRL ROOM)
Frequenzbereich	20Hz~20kHz, +1/-2dB (MIX L/R, AUX SEND, EFX SEND, CTRL ROOM)
Brummen und Rauschen (Durchschnitt, 20 kHz LPF Rs = 150Ω)	-127dB äquivalentes Rauschen am Eingang, -95dB Grundrauschen (MAIN L/R, AUX/EFX SEND, CTRL ROOM OUT), -88dB (MAIN L/R, AUX/EFX send, CTRL ROOM OUT) * Hauptfader bei Nennpegel und alle Kanalfader auf Minimum.
Maximaler Spannungsgewinn	66dB MIC IN zu MAIN L/R, 60dB MIC IN zu AUX, 66dB MIC IN zu EFX
	76dB MIC IN zu CONTROL ROOM L/R, 58.2dB MIC IN zu REC L/R, 46dB LINE IN zu MAIN L/R
	46dB LINE IN zu AUX, 46dB LINE IN zu EFX
	56dB LINE IN zu CONTROL ROOM L/R, 36dB ST IN zu MAIN L/R
	6dB AUX RETURN IN zu MAIN L/R, 16dB TAPE IN zu MAIN L/R
Übersprechen (bei 1 kHz)	-70 dB zwischen Eingangskanälen, -70 dB zwischen Eingangs-/Ausgangskanälen
Gain-Regler (Mono-Eingangskanal)	44 dB variabel (-50 dB bis -6 dB), (-30 dB bis +14 dB)
Gain-Regler (Mono/Stereo-Eingangskombinationskanal)	40 dB variabel (-20dB bis +20dB)
Eingangskanal-Ausgleich	HOCH: 12 kHz Shelving, MITTEN: 2,5 kHz Peaking, TIEFEN: 80 Hz Shelving *Grenz-/Roll-Off-Frequenzen: 3 dB bei maximaler Verstärkung/Cut
LED-Anzeigen	10-segment LED x2 MAIN L/R
Kanalanzeigen	Peak: Einr Anzeige für jeden Kanal, die sich einschaltet, wenn sich das Pre-Kanalfadersignal 5 dB unter Clipping befindet.
Phantomspannung	+48V DC
Stromversorgung, Leistungsaufnahme	USA/Kanada 120VAC / 60Hz / 25W
	England/ Australien 240VAC / 50Hz / 25W
	Korea 220VAC / 60Hz / 25W
	Europa 230VAC / 50Hz / 25W
Gewicht	2,8 kg (6,2 lbs)
Abmessungen (B x H x T):	249 x 75 x 290 mm (9.8 x 3.0 x 11.4 in)

*Änderung von Design und Spezifikationen vorbehalten.

TECHNISCHE DATEN

EINGANG

Eingangsanschluss	Eingangsimpedanz	Nennimpedanz	Nenningangspegel	Anschlussart
CH Mic	4 k Ω	50 ~ 600 Ω	-50 dB	XLR 3-31 symmetrisch
CH Line	10 k Ω	600 Ω	-30 dB	Klinkenstecker (TRS) T = heiß R = kalt S = Masse
Stereoeingang Mic	3 k Ω	600 Ω	-44 dB	XLR 3-31 symmetrisch
Stereoeingang Line	5 k Ω	600 Ω	-20 dB	Unsymmetrischer Klinkenstecker
Aux Return Insert Input	10 k Ω	600 Ω	+4 dB	Unsymmetrischer Klinkenstecker
Monokanal Inserteingang	10 k Ω	600 Ω	0 dB	Klinkenstecker (TRS) T = Ausg R = Eing S = Masse
Tape In	10 k Ω	600 Ω	-10 dBV	RCA-Buchse

AUSGANG

Ausgangsanschluss	Ausgangsimpedanz	Nennimpedanz	Nenausgangspegel	Anschlussart
MAIN	75 Ω	10 k Ω	+4 dB	Unsymmetrischer Klinkenstecker
CTRL Room Out	75 Ω	10 k Ω	+4 dB	Unsymmetrischer Klinkenstecker
AUX/EFX Send	75 Ω	600 Ω	+4 dB	Unsymmetrischer Klinkenstecker
Monokanal Insertausgang	100 Ω	10 k Ω	0 dB	Klinkenstecker (TRS) T = Ausg R = Eing S = Masse
REC Out	600 Ω	10 k Ω	-10 dBV	RCA-Buchse
HEADPHONES Out	100 Ω	33 Ω	3mW	Stereo-Klinkenstecker

*Änderung von Design und Spezifikationen vorbehalten.

GARANTIE

Vielen Dank, dass Sie sich für eine der Gibson Pro Audio Marken (Stanton, KRK, oder Cerwin Vega!) entschieden haben. Ihre Zufriedenheit ist uns besonders wichtig. Wir stehen voll und ganz hinter der Qualität unserer Arbeit und freuen uns, dass Sie uns vertrauen. Die Registrierung Ihrer Waren hilft uns, zu garantieren, dass Sie auf dem neuesten Stand bezüglich unserer neuesten Fortschritte bleiben. Um die von einem autorisierten Gibson Pro Audio Händler in den USA gekaufte Ware zu registrieren:

Bitte rufen Sie folgende Website auf: <http://www.gibson.com> und registrieren Sie sich Online.

Oder Sie können uns Ihre Garantiekarte zusenden:

Gibson Kundendienst
309 Plus Park Blvd.
Nashville, TN 37217

Unser Kundendienst steht Ihnen für alle Fragen zur Verfügung:

1-800-4GIBSON (1-800-444-2766)

e-mail: service@gibson.com

BEI WAREN, DIE VON EINEM AUTHORIZIERTEN HÄNDLER FÜR GIBSON PRO AUDIO AUSSERHALB DER USA;
KONTAKTIEREN SIE BITTE DEN HÄNDLER, VON WELCHEM SIE IHRE WARE GEKAUFT HABEN, UM IHRE GARANTIE
REGISTRIEREN ZU LASSEN UND ZUR HANDHABUNG UND LÖSUNG ALLER MIT DER GARANTIE IN ZUSAMMENHANG
STEHENDEN PUNKTE.

Gibson Pro Audio Garantie

Falls Ihr Gibson Pro Audio Produkt (das Stanton, KRK oder Cerwin Vega! Marken enthält) zu irgendeinem Zeitpunkt als Ergebnis fehlerhafter Materialien oder Ausführung nicht mehr funktioniert, repariert Gibson Pro Audio oder eines der berechtigten Gibson Pro Audio Servicecentern in den USA den/die Fehler oder ersetzt die Ware nach eigenem Ermessen. Garantiezeit (ab dem auf dem Kaufvertrag angegebenen Kaufdatum):

Stanton

Ein (1) Jahr für alle Stanton Produkte.

KRK

Drei (3) Jahre für alle Studiomonitore

Ein (1) Jahr für Kopfhörer, Computer-Audiogeräte inklusive Raumkorrekturgeräte.

Cerwin Vega!

Fünf (5) Jahre für alle Passivlautsprechersysteme.

Drei (3) Jahre für alle Aktivlautsprechersysteme.

Drei (3) Jahr für alle Mischer.

Gibson garantiert alle Austauschteile und Reparaturen für 90 (neunzig) Tage nach Versand.

Im unwahrscheinlichen Fall, dass Ihre Ware zerstört wird, verloren geht, irreparabel beschädigt wird solange diese im Besitz von Gibson oder einem autorisierten Gibson Pro Audio Servicecenter zur Reparatur ist, ersetzt Gibson diese Ware mit ein und demselben oder einem Produkt gleicher Art mit einem Wert, der den Originalkaufpreis Ihrer Ware nicht übersteigt. Der Besitzer muss auf seine eigene Kosten eine Versicherung abschließen, die die Ware abdeckt, inklusive, jedoch nicht begrenzt auf den Sammlerversicherungswert.

Zur schnellsten und sichersten Rücksendung der Ware benutzen Sie bitte die Original-Verpackungsmaterialien. Gibson ist nicht für Schäden verantwortlich, die während des Transports wegen schlechter oder unangemessener Verpackung entstanden sind.

GARANTIE (Fortsetzung)

DIESE GARANTIE WIRD NUR AUF DEN ORIGINAL WIEDERVERKÄUFER AUSGEWEITET UND KANN NICHT AUF NACHFOLGENDE BESITZER ÜBERTRAGEN ODER DIESEN ÜBEREIGNET WERDEN. UM IHRE GARANTIE ZU VALIDIEREN UND ALS EINE BEDINGUNG; DIE DER HIER VORANGEGANGENEN GARANTIEABDECKUNG; MÜSSEN SIE IHRE GARANTIE INNERHALB VON VIERZEHN (14) TAGEN NACH DEM ORIGINALKAUFDATUM REGISTRIEREN LASSEN. IHR KAUFBELEG ODER IHRE VERKAUFSQUITTUNG MUSS ALLEN ANFRAGEN FÜR GARANTIEABDECKUNG BEIGEFÜGT WERDEN.

Diese Garantie unterliegt den folgenden Einschränkungen:

DIESE GARANTIE DECKT FOLGENDES NICHT AB

1. Alle Waren, die in irgendeiner Art und Weise geändert oder abgeändert wurden oder bei welchen die Seriennummer gefälscht oder geändert wurde.
2. Alle Waren, deren Garantiekarte geändert wurde oder bei welchen falsche Daten angegeben wurden.
3. Alle Waren, die durch Fehlgebrauch, Fahrlässigkeit oder unsachgemäßen Betrieb beschädigt wurden.
4. Alle Waren, die durch ein Unglück, Überschwemmung, Brand, Blitzschlag oder andere Naturkatastrophen beschädigt wurden.
5. Transportschäden aller Art.
6. Alle Waren, die extremer Feuchte oder extremen Temperaturen ausgesetzt sind.
7. Alle Waren, die von einem nicht autorisierten Händler gekauft wurden oder an welchen nicht autorisierte Reparaturen oder Serviceleistungen ausgeführt wurden.

GIBSON GIBT KEINERLEI ANDERE AUSDRÜCKLICHE GEWÄHRLEISTUNG IRGEND EINER ART. ALLE EINGESCHLOSSENEN GARANTIEEN; INKLUSIVE DER GARANTIEEN FÜR MARKTGÄNGIGKEIT UND EIGNUNG FÜR EINEN BESTIMMTEN ZWECK ÜBER DIE SPEZIELLEN VORKEHRUNGEN DIESER GARANTIE HINAUS WERDEN HIERMIT ABGELEHNT UND VON DIESER GARANTIE AUSGESCHLOSSEN. EINIGE STAATEN UND/ODER LÄNDER ERLAUBEN DIE AUSSCHLIESSUNG ODER EINSCHRÄNKUNG DER EINGESCHLOSSENEN GARANTIEEN NICHT, SO DASS DIE OBEN GENANNTEN GEGEBENENFALLS NICHT AUF SIE ZUTREFFEN.

GIBSON IST NICHT HAFTBAR FÜR SPEZIELLE, INDIREKT FOLGENDE, ZUFÄLLIGE ODER ANDERE ÄHNLICHE SCHÄDEN, DIE DER KÄUFER ODER EINE DRITTE PARTEI ERLEIDET, INKLUSIVE OHNE EINSCHRÄNKUNG, SCHÄDEN DURCH ENTGANGENE GEWINNE ODER GESCHÄFTE ODER SCHÄDEN AUF GRUND VON GEBRAUCH ODER LEISTUNG DER WARE DURCH VERTRAG ODER UNERLAUBTE HANDLUNG, SELBST WENN GIBSON ODER DESSEN AUTHORIZIERTER VERTRETER ÜBER DIE MÖGLICHKEIT DERARTIGER SCHÄDEN UND GIBSON DARF NICHT VERANTWORTLICH SEIN FÜR AUSGABEN, FORDERUNGEN ODER KLAGEN, DIE AUS ODER IN ZUSAMMENHANG MIT DEM GENANNTEN ENTSTEHEN.

BEI WAREN, DIE VON EINEM AUTHORIZIERTEN HÄNDLER FÜR GIBSON PRO AUDIO AUSSERHALB DER USA; KONTAKTIEREN SIE BITTE DEN HÄNDLER, VON WELCHEM SIE IHRE WARE GEKAUFT HABEN, UM HANDHABUNG UND LÖSUNG ALLER PUNKTE. BEI DIESEN EINKÄUFEN IST DIE OBEN BESCHRIEBENE GARANTIE NICHT ANWENDBAR.

GARANTIE (Fortsetzung)

Wie erhält man eine Garantieleistung?

Garantieleistung außerhalb der USA.

Für eine Garantiereparatur wenden Sie sich bitte an den autorisierten Gibson Pro Audio Händler, wenden Sie sich bitte an den autorisierten Gibson Pro Audio Händler, von dem Sie Ihre Ware gekauft haben und befolgen Sie die Rücksende-/Garantiepolitik des Händlers.

Garantieleistungen für von einem autorisierten Gibson Pro Audio Händler in den USA gekaufte Ware zu registrieren. Im Falle einer Fehlfunktion Ihres Gibson Pro Audio Gerätes, muss der Händler oder Eigentümer den Kundendienst unter +1-800-4GIBSON (1-800444-2766) anrufen und eine Rücksendeberechtigungsnummer von dem Kundendienstmitarbeiter einholen. Ohne eine solche Rücksendeberechtigung darf keine Ware an Gibson zurückgesandt werden und die Rücksendeberechtigungsnummer muss von außen auf die Transportverpackung geschrieben werden. Der Kundendienstmitarbeiter liefert die Adresse und die zusätzlichen Transportanweisungen. Der Besitzer muss die Ware liefern, im Voraus entrichtete Frachtkosten und Versicherungsgebühren an die vom Kundendienstvertreter gelieferte Adresse. Nur berechnete Gibson Pro Audio Servicecenters können Garantieleistungen erbringen und alle von nicht berechtigten Personen ausgeführten Leistungen machen diese Garantie nichtig. Gibson lehnt die Haftung für Mängel oder Fehler ab, die durch von nicht autorisierten Personen durchgeführte Leistungen verursacht werden oder nicht von der Garantie abgedeckte Leistungen, die nicht von Gibson oder durch ein autorisiertes Gibson Pro Audio Servicecenter durchgeführt werden.

Wenn Sie Gibson kontaktieren, müssen Sie eine vollständige schriftliche Beschreibung der Fehlfunktion an dem Gerät beilegen. Wenn nicht durch die Garantie abgedeckte Arbeiten erforderlich oder empfohlen sind, wird ein Preisangebot ausgestellt und muss von Ihnen genehmigt werden bevor eine nicht von der Garantie abgedeckte Leistung begonnen wird. Sie sollten Fragen in Betracht ziehen, die aus nicht von der Garantie abgedeckten Arbeit sofort erhalten werden und das autorisierte Gibson Pro Audio Service Center von Gibson nach Ihren eigenen Wünschen. Es ist nicht erforderlich nicht von der Garantie abgedeckte Arbeiten zu kaufen, um Service an Materialien zu erhalten, die von dieser Garantie abgedeckt sind. Nach der Überprüfung der Ware bei der Anlieferung, empfiehlt Ihnen Gibson oder das autorisierte Gibson Pro Audio Servicecenter teilt Ihnen oder Ihrem Händler das ungefähre Fertigstellungsdatum mit. Die reparierte Ware oder ein Teil hiervon wird Ihnen oder Ihrem Händler unfrei versichert zurückgesandt.

Kein Vertreter oder andere Personen sind berechtigt für Gibson eine Haftung zu übernehmen außer derjenigen, die in dieser Garantie genannt ist. Diese Garantie gibt Ihnen spezielle Rechte die von Staat zu Staat und von Land zu Land abweichen.

Um weitere Informationen zu erhalten, schreiben Sie an:

Kundendienstabteilung,
Gibson Kundendienst
309 Plus Park Blvd.
Nashville, TN 37217

Oder rufen Sie uns an unter:

1-800-4GIBSON

GLOSSAR

Abschwächen	Verringern oder leiser stellen. Die Signalhöhe verringern.
Auxiliary (AUX)	Sendet ein Ausgangssignal vom Mischpult zu weiteren Geräten, die zusätzliche Fähigkeiten bieten. Normalerweise werden die Feeds zum Mix mit Drehpegelreglern durchgeführt. Ein Aux-Return am Mischpult dient zum Anschluss des Ausgangs von zusätzlichen Geräten.
Balance	Die relativen Pegel der linken und rechten Kanäle eines Stereosignals.
Balanced	Eine Methode einer Audioverbindung, die das gewünschte Signal zwischen zwei Leitungen und einer Abschirmung, die kein Signal führt, „ausgleicht“. Eine Störung wird gleichermaßen von den zwei Leitungen aufgenommen, was zu der Aufhebung des unerwünschten Signals führt.
Clipping	Der Beginn starker Verzerrungen im Signalpfad, die normalerweise durch die Peak-Signalspannung verursacht und durch die Versorgungsspannung der Schaltung begrenzt werden.
DAT	Digitales Audio-Tonband, ein auf Kassetten basierendes digitales Aufzeichnungsformat.
dB (Dezibel)	Das Verhältnis von zwei Spannungen oder Signalpegeln, das durch die Gleichung $dB=20\log_{10}(V1/V2)$ ausgedrückt wird. Das Hinzufügen der Endung „u“ weist darauf hin, dass das Verhältnis relativ zu 0,775V RMS ist.
DI	(Direkte Injection) Der Vorgang, ein elektrisches Musikinstrument direkt an einen Eingang der /DI-Box Mixkonsole anzuschließen, und nicht an einen Verstärker und Lautsprecher, die von einem Mikrofon abgedeckt werden, das die Konsole versorgt.
Direkte Ausgabe,	Ein Post-Fader-Pegelausgang vom Eingangskanal, der die aufsummierenden Verstärker umgeht, typisch für das Senden zu einzelnen Tonbandspuren während der Aufnahme.
Equalizer	Eine Vorrichtung, die das Verstärken oder das Abschneiden von ausgewählten Frequenzbändern im Signalpfad erlaubt.
Fader	Ein linearer Regler, der eine Pegelanpassung ermöglicht.
Feedback	Der „Rückkopplungs“-Ton, der entsteht, wenn das Mikrofons zu nahe an einen Lautsprecher gebracht wird, der von seinem verstärkten Signal versorgt wird.
Foldback	Ein über Lautsprecher oder Kopfhörer an die Künstler zurückgesendetes Signal, mit dem sie den von Ihnen erzeugten Ton kontrollieren können.
Frequenzgang	Die Veränderung der Verstärkung eines Geräts mit der Frequenz.
Verstärkung	Die Höhe der Verstärkung des Signalpegels.
Headroom	Der verfügbare Signalbereich über dem Nominalpegel, bevor das Clipping einsetzt.
Hochpassfilter	Ein Filter, der niedrige Frequenzen abweist und nur hohe Frequenzen durchlässt. Die Cutoff-Frequenz legt den Grenzwert fest, bei dem Frequenzen abgewiesen oder durchgelassen werden.
Impedanzbalancing	Ein Verfahren, dass beim Anschluss von externen symmetrischen Eingängen an unsymmetrische Ausgänge verwendet wird, um das Brummen und Störungen zu minimieren.

GLOSSAR (Fortsetzung)

Insert	Ein Unterbrechungspunkt im Signalpfad, der den Anschluss externer Vorrichtungen zulässt, z. B. Signalprozessoren oder andere Mischpulte mit Linepegelsignalen. Nominalpegel können zwischen -10 dBu bis + 6 dBu liegen und kommen gewöhnlich von einer Quelle mit niedriger Impedanz.
Pan (Pot)	Abkürzung von „Panorama“: Kontrolle der Pegel, die an die linken und rechten Ausgänge gesendet werden.
Peaking	Der Punkt, bei dem ein Signal sofort bis zu seinem maximalen Pegel ansteigt, bevor es erneut abfällt. Es kann auch eine Equalizer-Frequenzgangkurve beschreiben, die nur ein Frequenzband beeinflusst, (wie bei einem grafischen Equalizer), „Peaking“ in der Mitte dieses Frequenzbands.
Peak-LED	Eine visuelle Anzeige des Signals, gerade vor dem höchsten Punkt vor Beginn des Clippings.
PFL	Eine Funktion, mit der der Bediener in einem Kanal unabhängig von der Hauptmischung das Pre-Fadersignal (Pre-Fade vorhören) überwachen kann.
Phase	Ein Begriff, der zum Beschreiben der Beziehung von zwei Tonsignalen verwendet wird. Signale, die in Phase sind, verstärken sich gegenseitig. Signale, die nicht in Phase sind, führen zu einer Aufhebung.
Polarität	Ein Begriff, der zum Beschreiben der Orientierung der positiven und negativen Pole eines Audioanschlusses verwendet wird. Normalerweise werden Verbindungen mittels Positiv zu Positiv und Negativ zu Negativ hergestellt. Wenn dies umgekehrt erfolgt, werden die Signale nicht in Phase sein (Siehe „Phase“ oben).
Post-Fade	Der Punkt im Signalpfad nach dem Monitor oder dem Hauptfader. Er wird deshalb durch die Faderstellung beeinflusst.
Pre-Fade	Der Punkt im Signalpfad vor dem Monitor oder dem Hauptfader. Er wird deshalb nicht durch die Faderstellung beeinflusst.
Rolloff	Ein Verstärkungsverlust bei den Grenzwerten des Frequenzgangs.
Shelving	Eine Equalizerantwort, die alle Frequenzen über oder unter der Trennfrequenz beeinflusst, d.h. eine von einem Hochpass oder Tiefpass abgeleitete Antwort.
Spill	Akustische Störung von anderen Quellen.
Transient	Ein vorübergehendes Ansteigen des Signalpegels.
Unsymmetrisch	Eine Methode einer Audioverbindung, die ein einadriges Kabel und die Kabelabschirmung als Signalerücklauf verwendet. Diese Methode bietet nicht die Rauschfestigkeit eines symmetrischen Eingangs (Siehe oben).
+ 48V	Die Phantomspeisung, die bei Kanal-Mikrofoneingängen für Kondensatormikrofone und aktive DI-Boxen verfügbar ist.

Note(s):
Remarque(s):
Nota(s):
Hinweise:



CERWIN-VEGA![®]

CERWIN-VEGA! IS A REGISTERED TRADEMARK OF CERWIN-VEGA, LLC.
CERWIN-VEGA! EST UNE MARQUE DÉPOSÉE DE CERWIN-VEGA, LLC.
CERWIN-VEGA! ES UNA MARCA COMERCIAL REGISTRADA DE CERWIN-VEGA, LLC.
CERWIN-VEGA! LST EN REGISTRIERTES WARENZEICHEN VON CERWIN-VEGA, LLC.

CVM-1022 REV C © 2012 CERWIN-VEGA, LLC.
A member of the Gibson family of brands.
Membre de la famille des marques Gibson.
Miembro de la familia de marcas Gibson.
Ein Mitglied der Gibson-Markenfamilie.

This document is copyright protected. No part of this manual may be copied or reproduced in any form without prior written consent from CERWIN-VEGA. CERWIN-VEGA shall not be liable for operational, technical, or editorial errors/omissions made in this document.

Ce document est protégé par les lois sur les droits d'auteur. Aucune partie de ce manuel ne peut être copiée ou reproduite sous quelque forme que ce soit sans le consentement écrit préalable de CERWIN-VEGA. CERWIN-VEGA ne peut être tenu responsable des erreurs ou omissions opérationnelles, techniques ou éditoriales faites dans ce document.

Este documento está protegido por derechos de autor. Ninguna parte de este manual puede ser copiada ni reproducida en forma alguna sin el consentimiento previo por escrito de CERWIN-VEGA. CERWIN-VEGA no se responsabilizará de los errores/omisiones funcionales, técnicos o editoriales encontrados en este documento.

Dieses Dokument ist urheberrechtlich geschützt. Kein Teil dieses Handbuchs darf kopiert oder vervielfältigt werden in irgendeiner Form ohne die vorherige schriftliche Zustimmung von Cerwin-Vega. Cerwin-Vega übernimmt keine Haftung für die betriebliche, technische oder redaktionelle Fehler / Auslassungen in diesem Dokument gemacht.